

Arq^{ta}. mestranda **Ludmila Cabizuca**
Idéia, Método e Lingagem | profa. **Sônia**
PÓS-ARQ . UFSC | Florianópolis . 2010

Arquitectura

temas de composición

segunda edición

Roger H.
Clark



Michael
Pause



proposta de auxílio ao processo de geração de formas arquitetônicas e instrumento complementar aos métodos de ensino.



livro
**ímpeto em se
clarificar o vínculo
que une a história do
desenho**
história
teoria
técnica
meta
organização
edifícios e obras

temas domínio das **ferramentas** de desenho não levam precisamente a um bom desenho por mais fundamentada que esteja a idéia arquitetônica.

comum **obras** do livro pautadas pelo conhecimento de idéias arquitetônicas básicas reconhecíveis como **modelos geradores.**

análises e interpretações **formas construídas**

1. conhecimento histórico
2. semelhanças de desenho
3. soluções gerais dadas aos problemas de desenho
4. desenvolvimento da análise útil do desenho.

introdução

2²²

análises
idéias generativas

alvar aalto

tadao ando

erik gunnar asplund

peter q. bohlin

mario botta

filippo brunelleschi

sverre fehn

romaldo giurgola

nicholas hawksmoor

louis i. kahn

le corbusier

claudes nicholas ledoux

edwin lutyens

richard meier

charles moore

andrea palladio

henry hobson richardson

james stirling

louis sullivan

giuseppe terragni

ludwig mies van der rohe

robert venturi

frank lloyd wright

obras

3²²

análises
idéias generativas

Iglesia del Santo Spirito

Florença, Itália
início em 1434

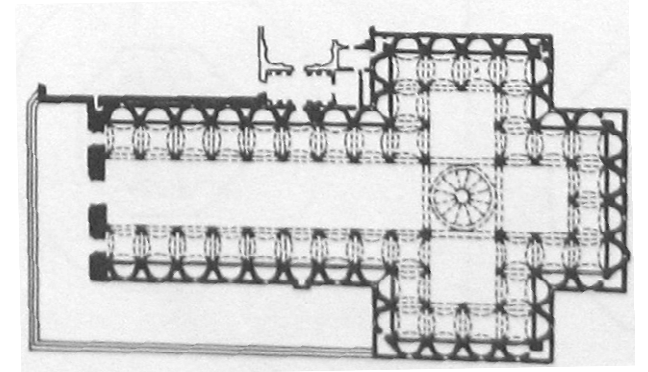
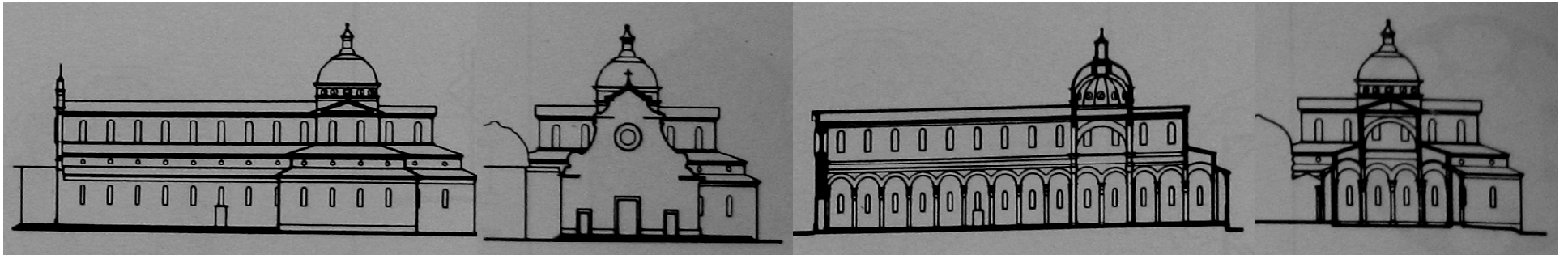

brunelleschi 1377
1446

4₂₂

análises
idéias generativas

iglesia del santo spirito . florença. italia . inicio em 1434

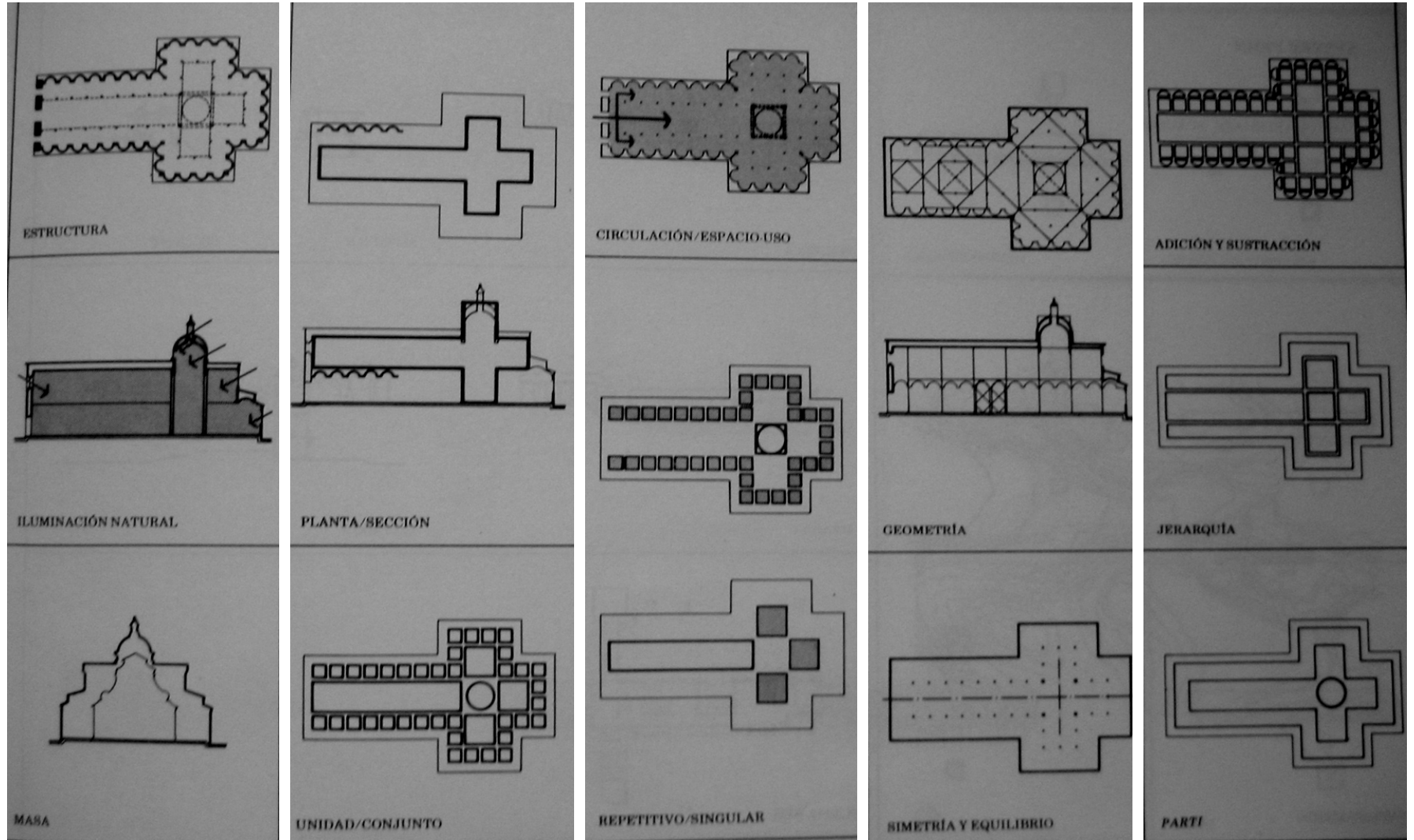

brunelleschi 1377
1446

5₂₂

análises
idéias generativas

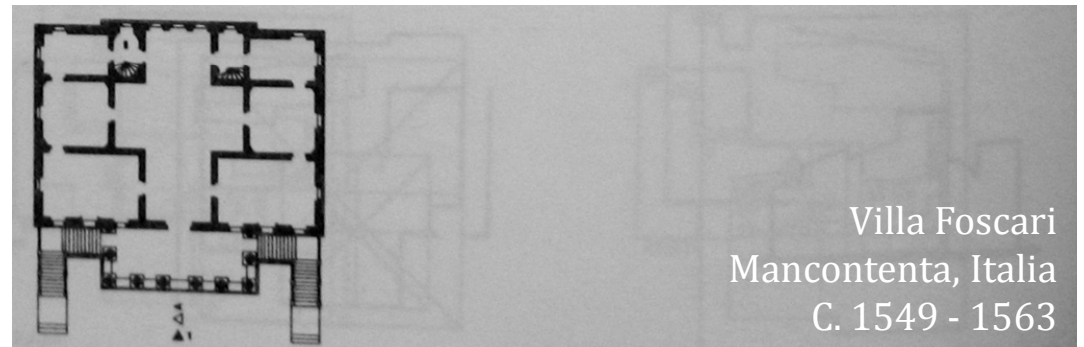
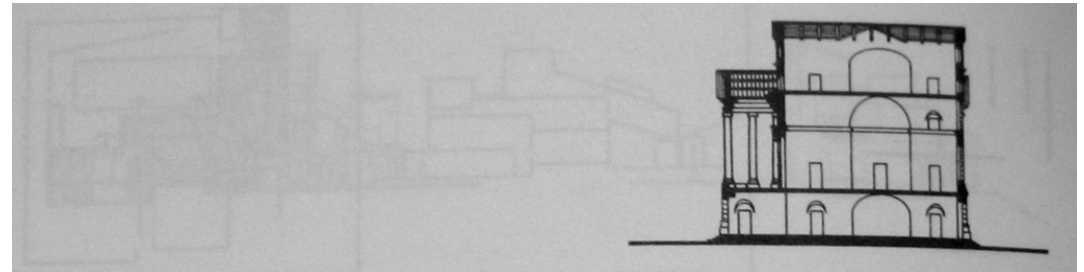
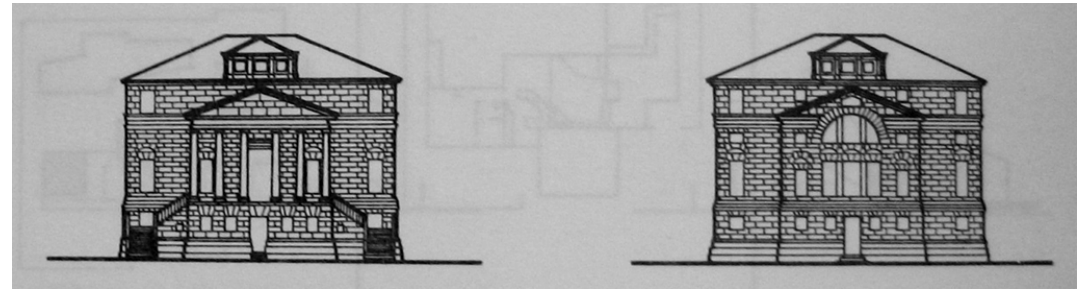

palladio 1506
1580

6²²

análises
idéias generativas

Villa Foscari

Mancontenta, Italia

C. 1549 - 1563

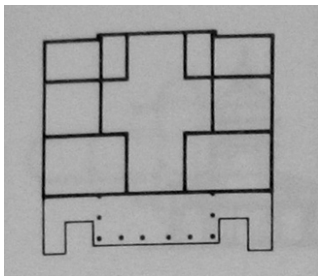

ESTRUCTURA

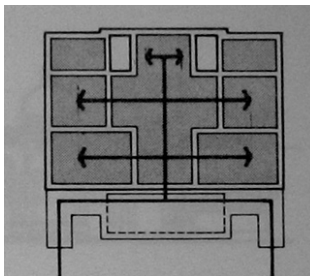
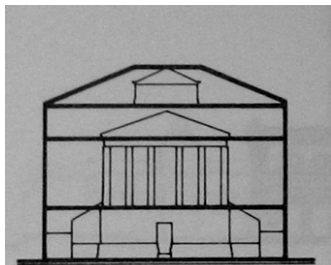

CIRCULACIÓN/ESPACIO-USO

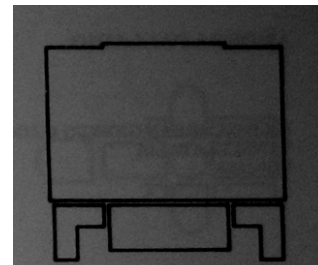
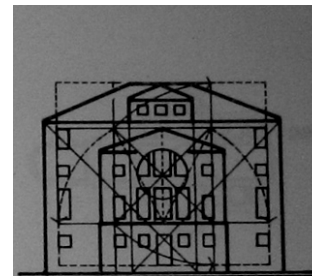

ADICIÓN Y SUSTRACCIÓN

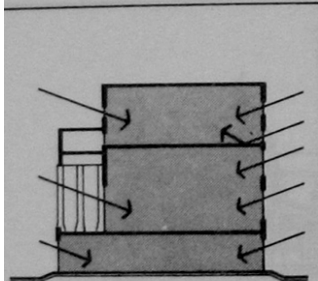

ILUMINACIÓN NATURAL

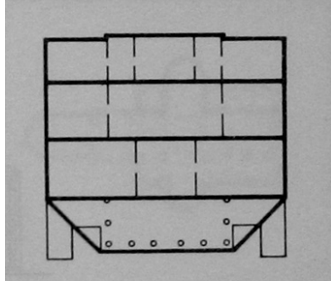

PLANTA/SECCIÓN

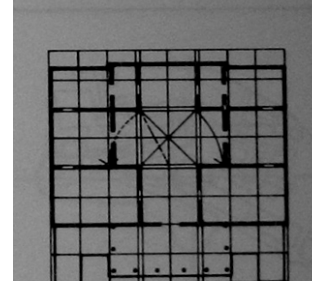
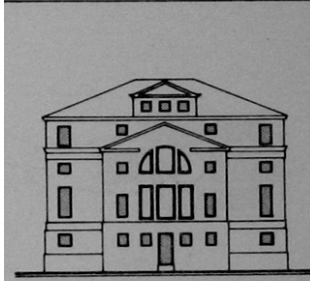

GEOMETRÍA

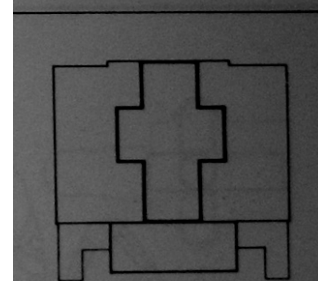

JERARQUÍA

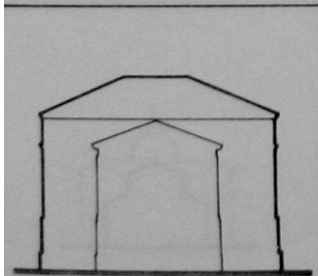

MASA

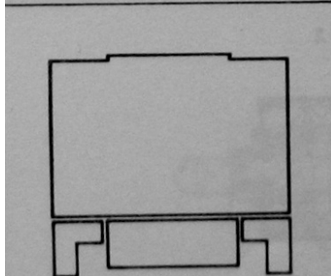

UNIDAD/CONJUNTO

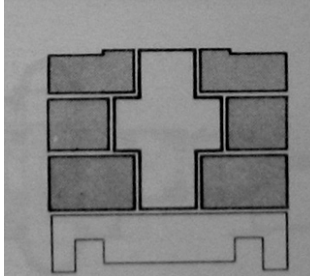

REPETITIVO/SINGULAR

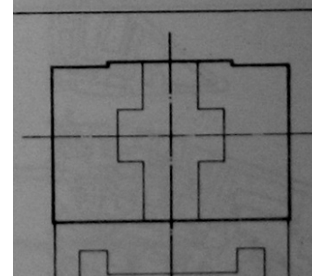

SIMETRÍA Y EQUILIBRIO

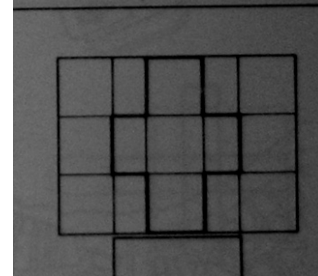

PARTI

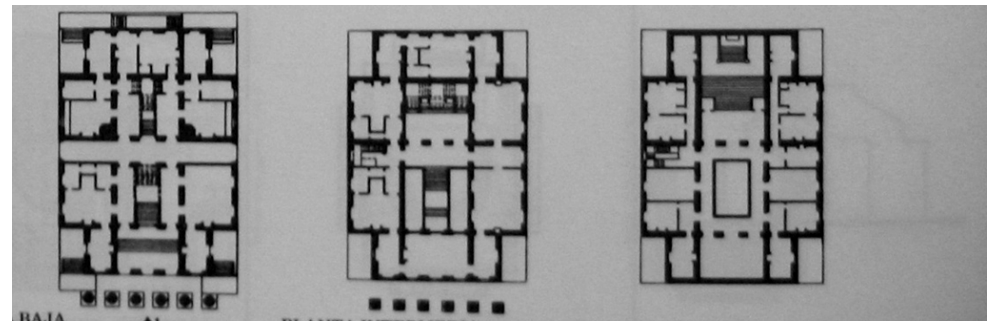
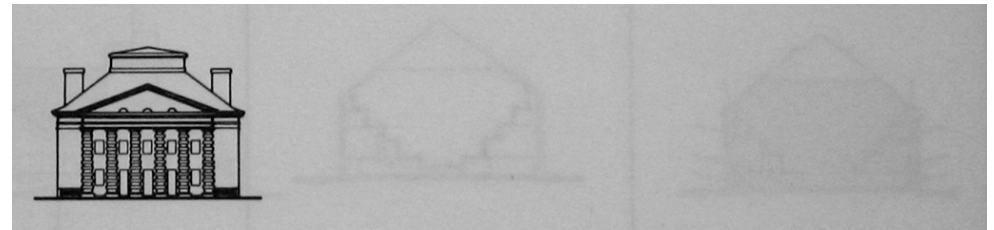
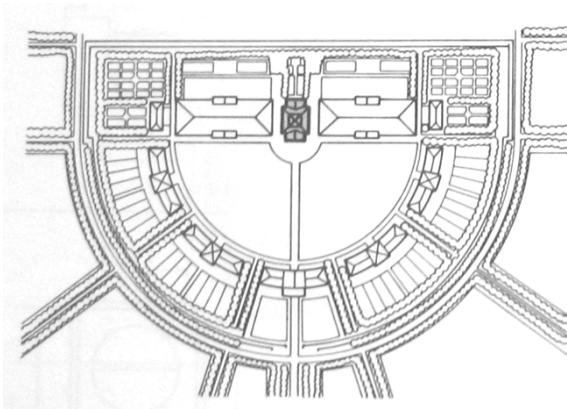

claudio nicholas 1735
1806

8₂₂

análises
idéias generativas

casa del director . salinas de arc y senans .
 cercas de besançon, francia . 1755 - 1779

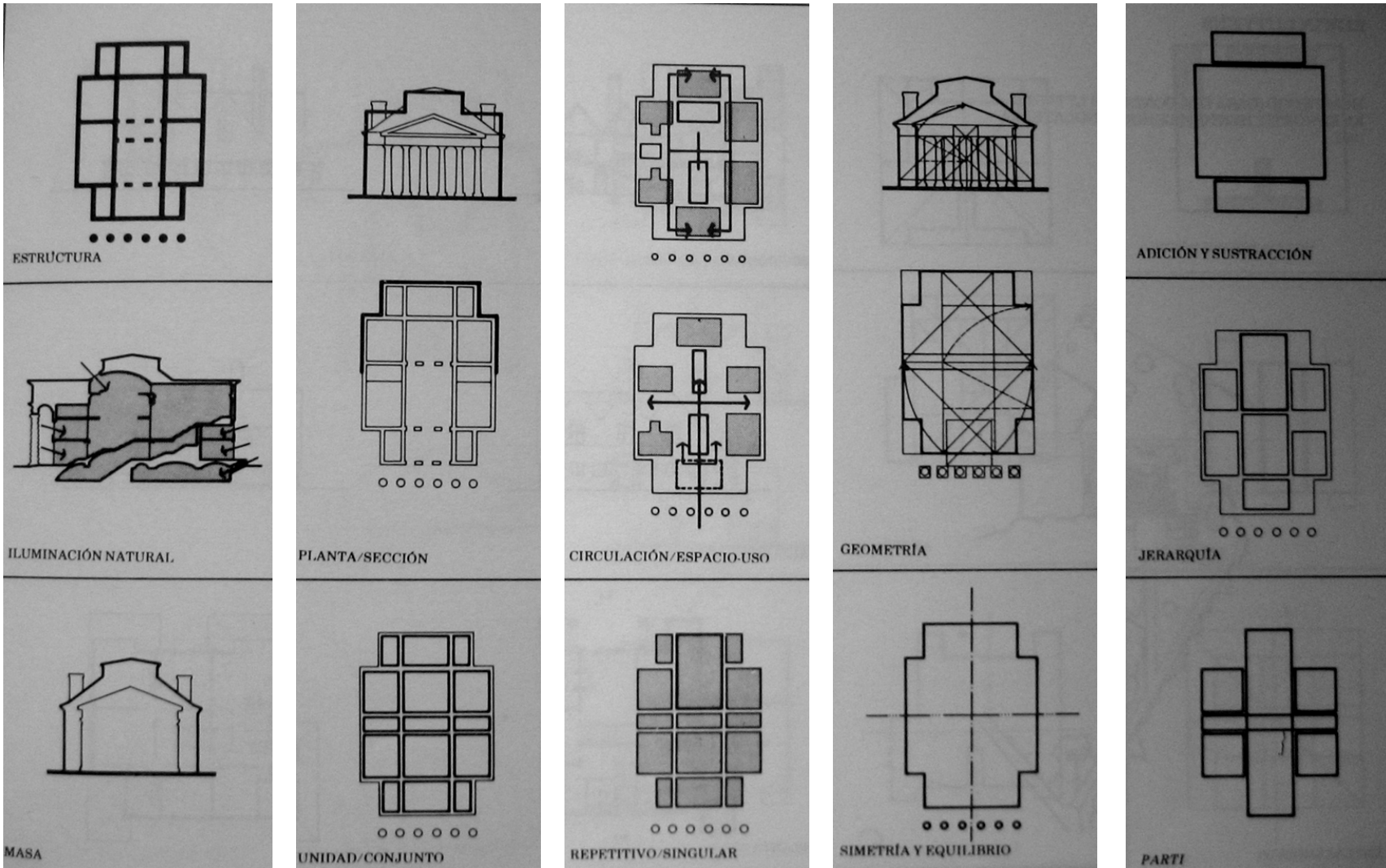

claudio nicolas 1735
 1806

homewood . knebworth . hertfordshire, inglaterra . 1901

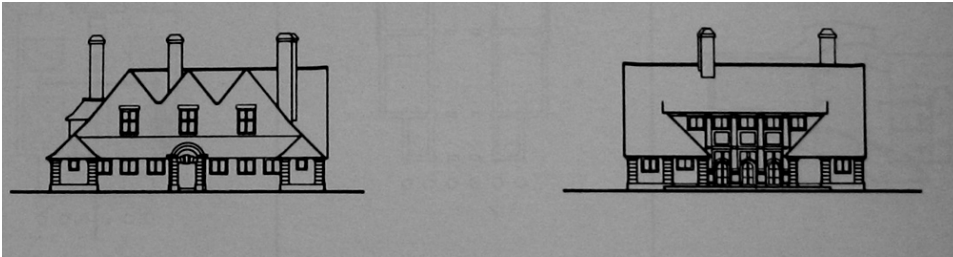
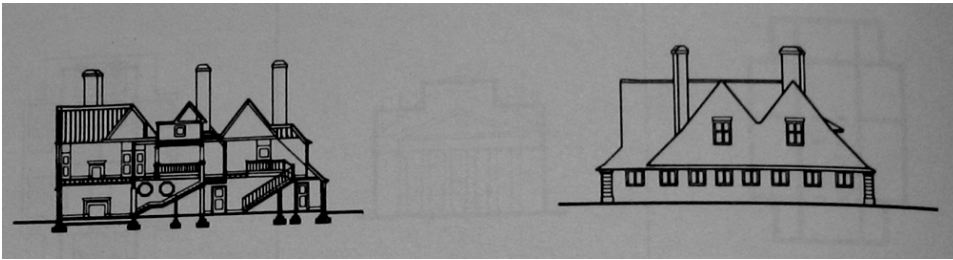

edwin lutyens 1735
1806

10₂₂ análises
idéias generativas

homewood . knebworth . hertfordshire, inglaterra . 1901

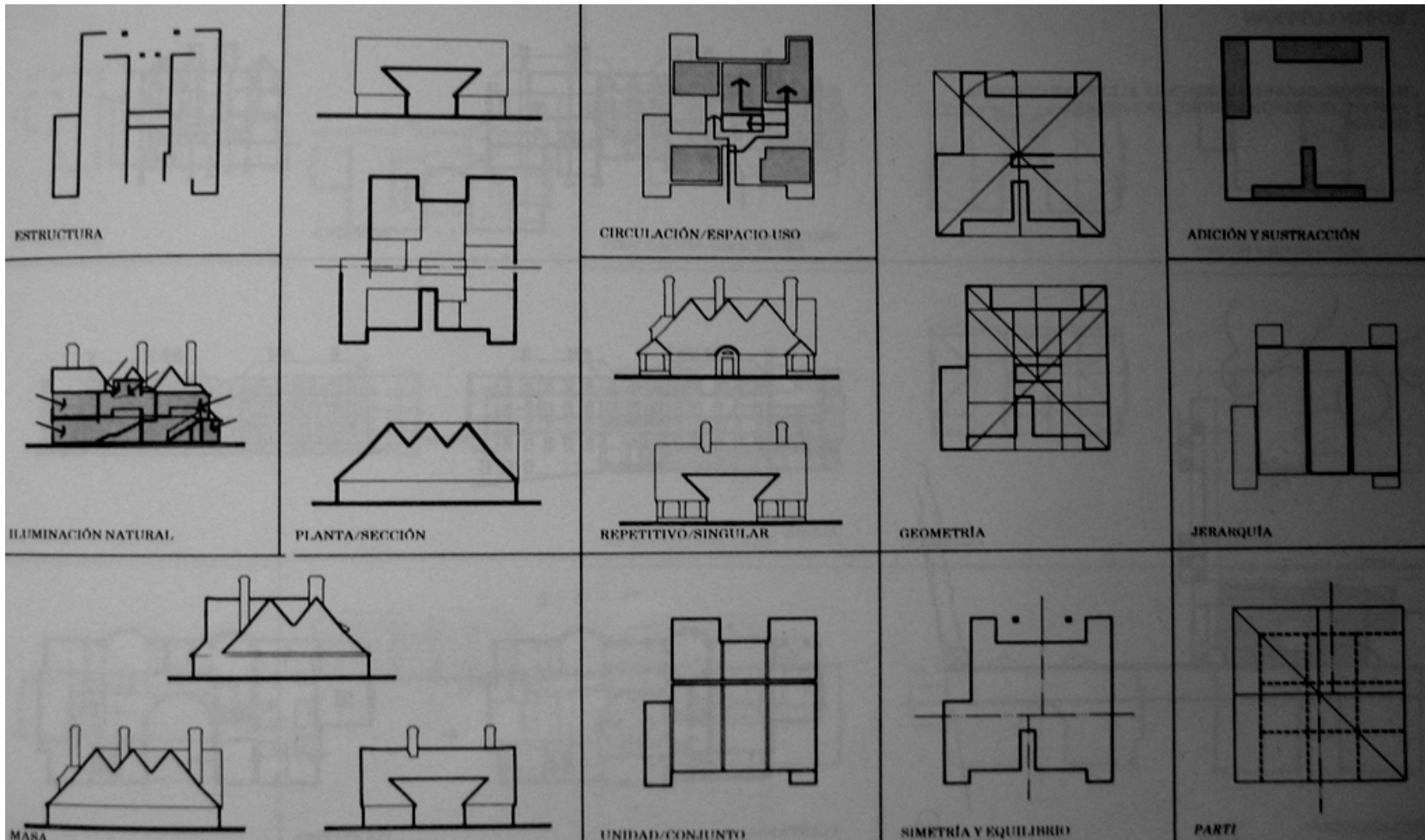

edwin lutyens 1735 1806



análises
idéias generativas

tadao ando 1941

12²² análises
idéias generativas

capilla en monte rokko kobe . hyogo . japon . 1985 - 1986

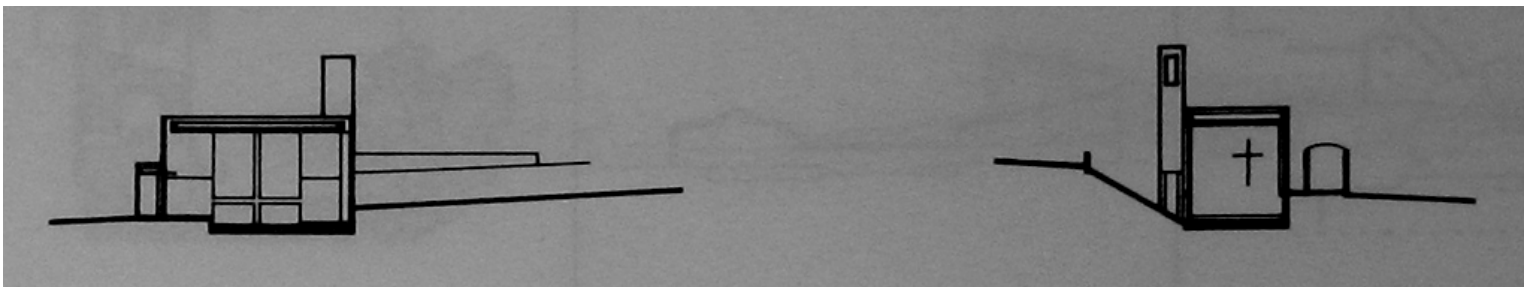
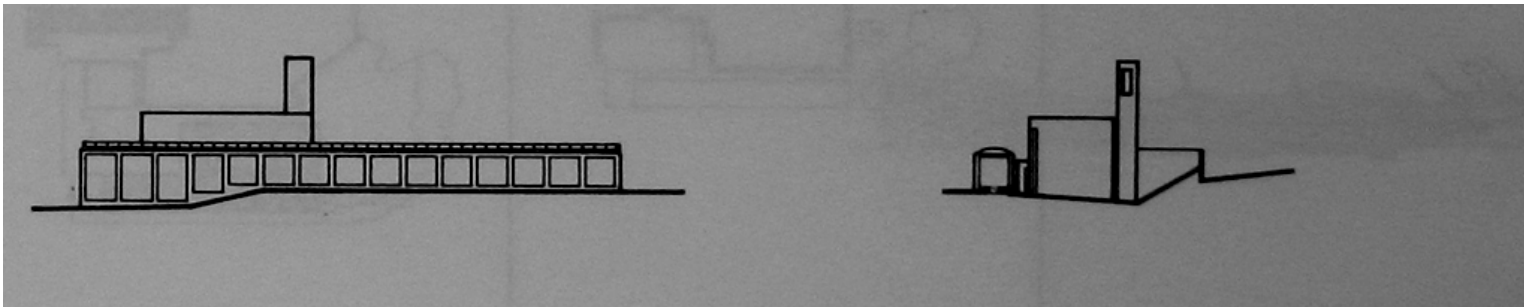
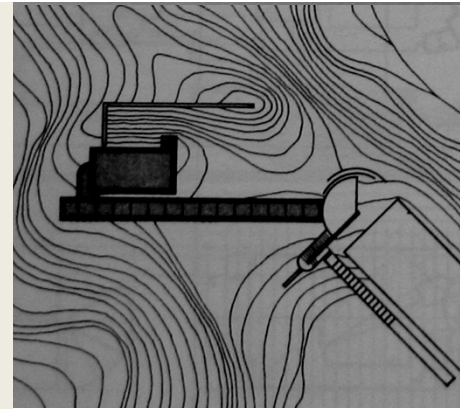
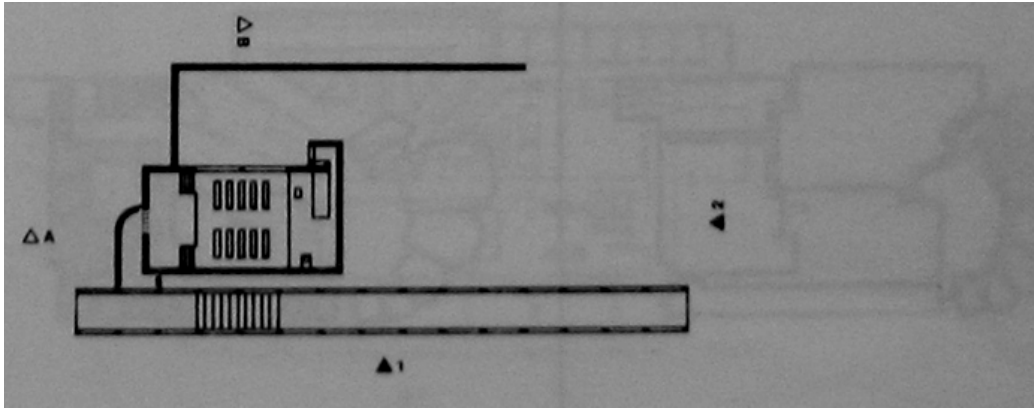

igreja de san giovanni batista

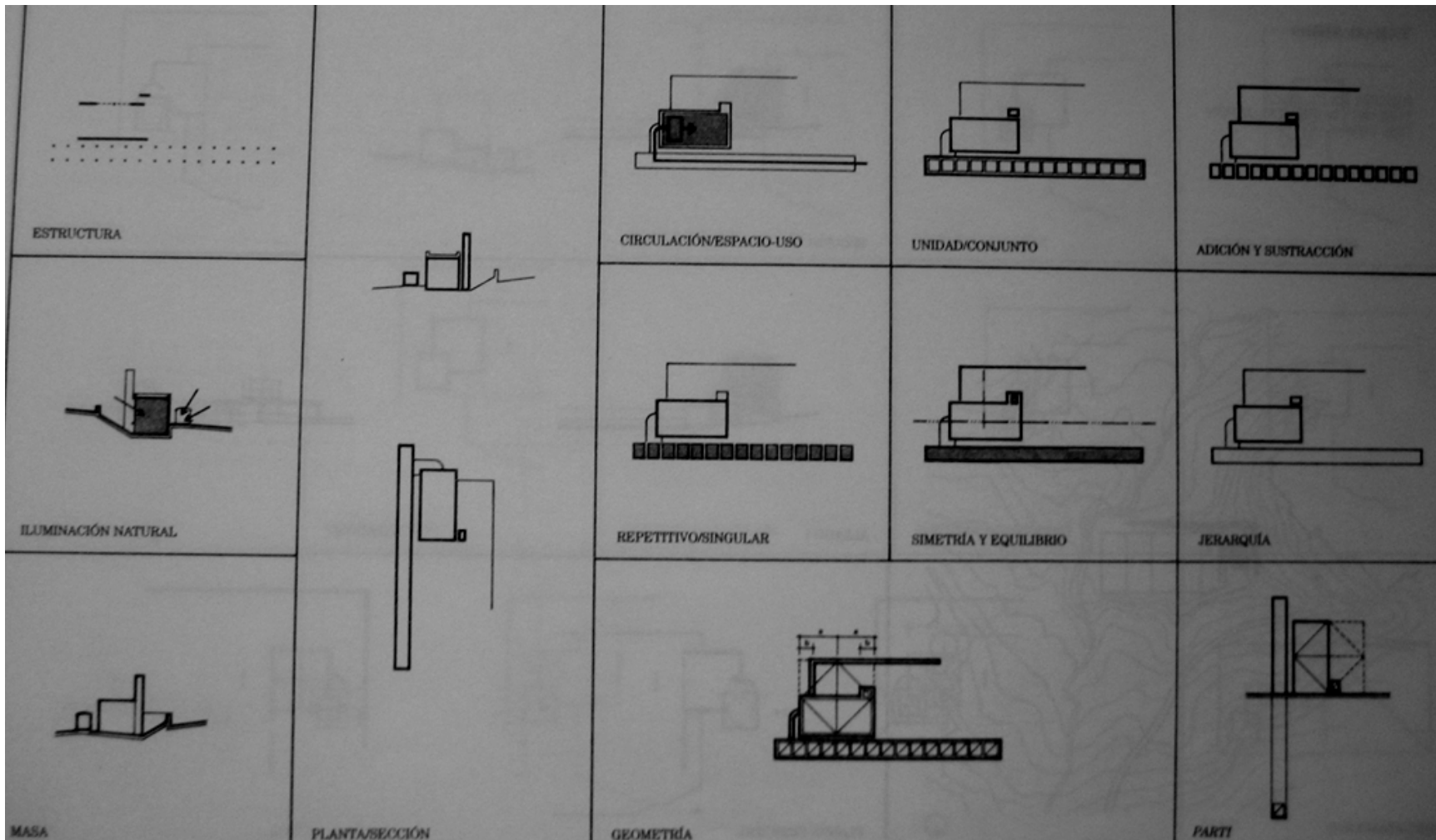

tadao ando 1941

13²² análisis ideas generativas

Casa Snelman | Erik Gunnar Asplund
1917-1918

Iglesia del Cristo | Nicholas Hawksmoor
1715 - 1729

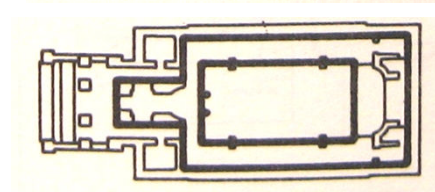
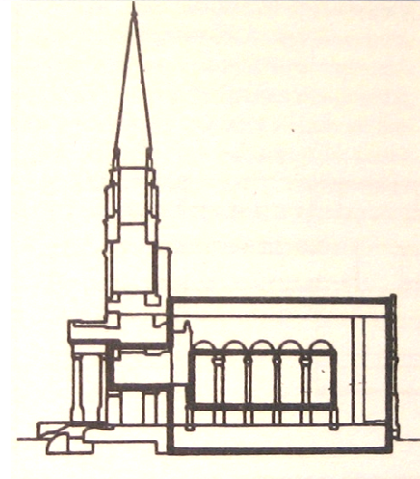
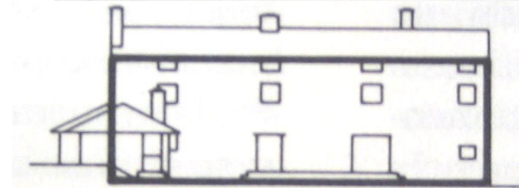
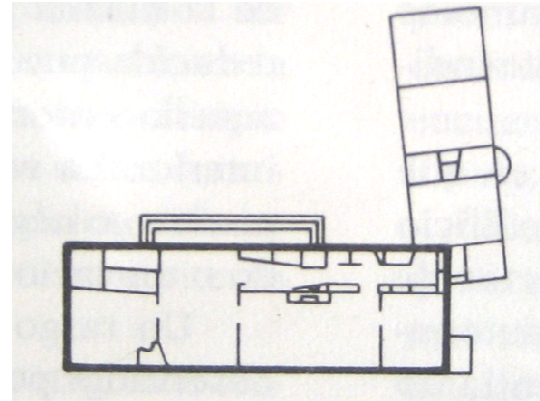

relações
igualdade
proporção
divisão
analogia

1. da planta à seção 2. da unidade ao conjunto 3. do repetitivo ao singular 4. adição e subtração 5. simetria e equilíbrio 6. geometria 7. modelos de configuração 8. progressões 9. redução

idéias generativas
conceito de que se vale o desenhista para **dar forma** a um desenho ou projeto. Oferecem vias para organizar as decisões, para organizar e para gerar essa forma de modo consciente. Elegendo uma idéia ao invés de outra, se começam as definições acerca das decisões projetuais, tais como partido e conceito.

relações
unidade igual
ao conjunto.
unidades
contidas no
conjunto.
conjunto maior
que a soma das
unidades.
agregação de
unidades para
formar o
conjunto.
contiguidade
de unidades.
superposição
de unidades.
separação de
unidades.

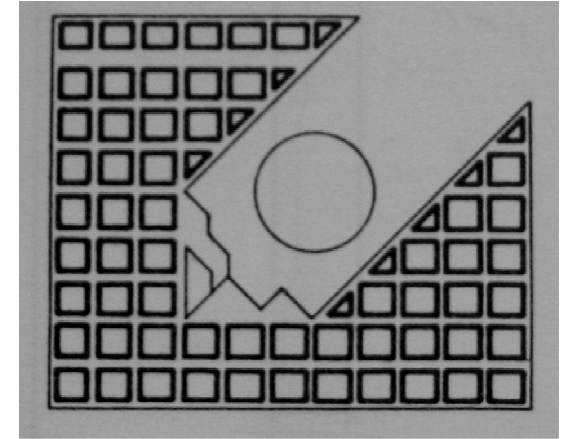

Sindicato Estudantil| Romaldo Giurgola
1974

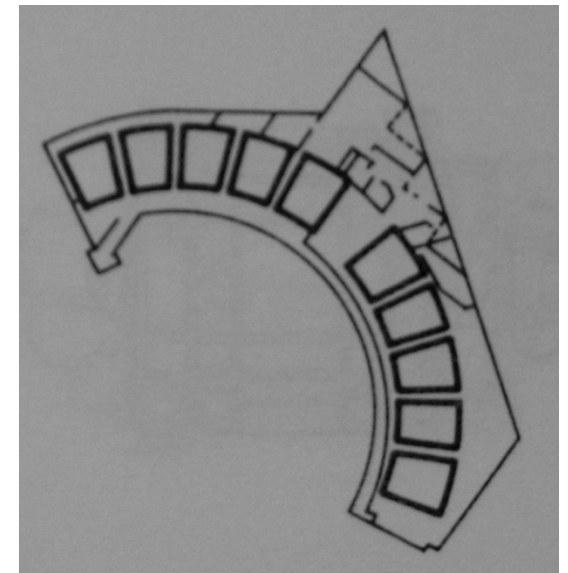

Biblioteca Trdyffrin| Romaldo Giurgola
1976

1. da planta à seção 2. da unidade ao conjunto 3. do repetitivo ao singular 4. adição e subtração 5. simetria e equilíbrio 6. geometria 7. modelos de configuração 8. progressões 9. redução

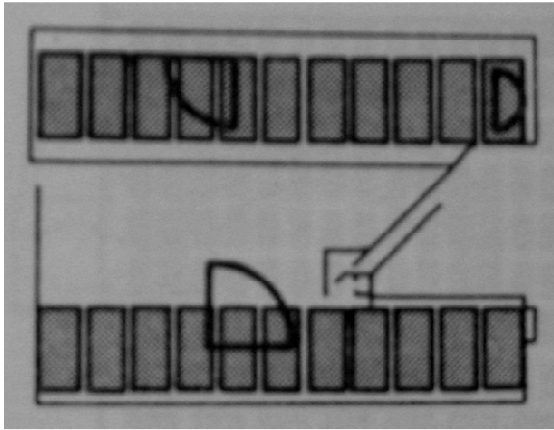

Casa de Caza | Karl Friedrich Schinkel
1822

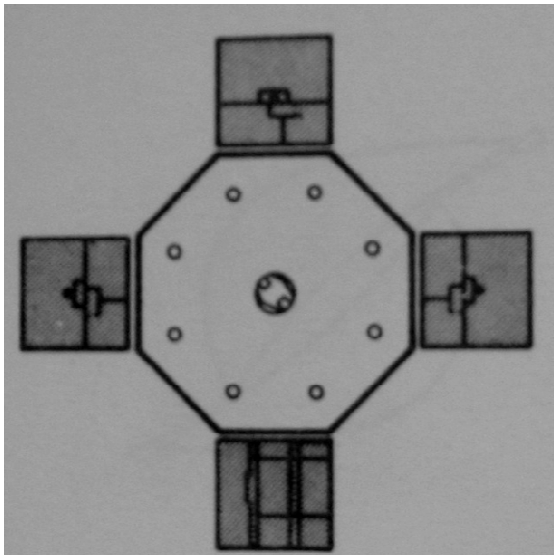

relações
singular
envolto pelo
repetitivo.
singular por
transformação
do repetitivo.
singular em
campo
repetitivo.

1. da planta à seção 2. da unidade ao conjunto 3. do repetitivo ao singular 4. adição e subtração 5. simetria e equilíbrio 6. geometria 7. modelos de configuração 8. pregressões 9. redução

Edifício Florey | James Stirling
1966

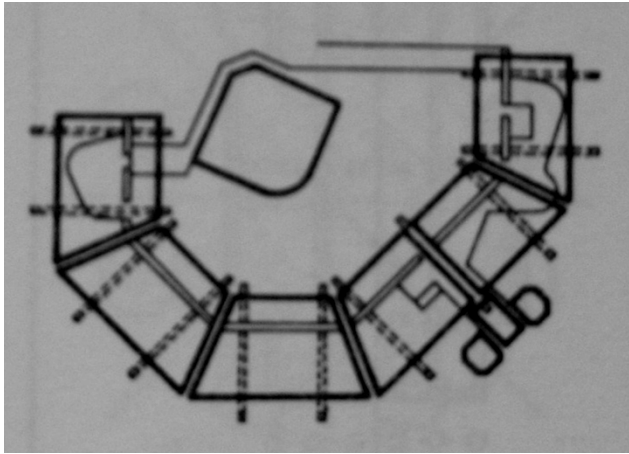

Villa Savoye | Le Corbusier
1928 - 1931

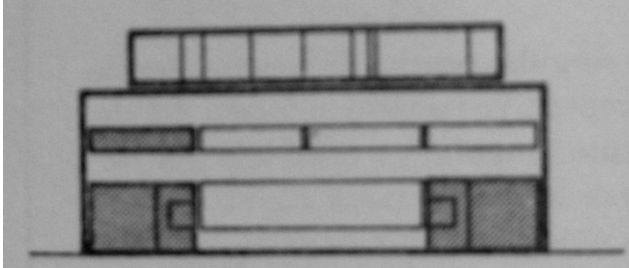

relações
subtração.
adição.

relações
simetria.
equilíbrio por
configuração.
equilíbrio por
simetria.
equilíbrio por
positivo e
negativo.

1. da planta à seção 2. da unidade ao conjunto 3. do repetitivo ao singular 4. **adição e subtração** 5. **simetria e equilíbrio** 6. geometria 7. modelos de configuração 8. progressões 9. redução

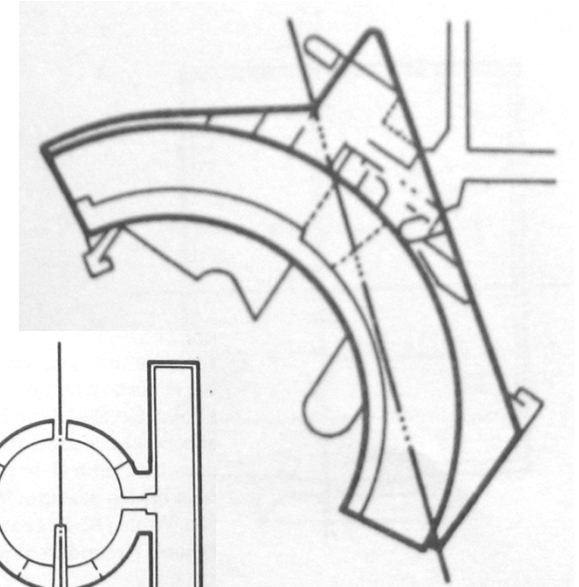

Biblioteca Pública de Estocolmo |
Erik Glunar Asplund
1917 - 1921

Biblioteca Pública Tredyffrin |
Romaldo Giurgola
1976

relações
geometria básica.
circunferência e
quadrado.
superposição de
retângulo e
circunferência.
dois quadrados.
nove quadrados.
quatro quadrados.
retângulos.
indicações
geométricas.
giro, translação e
superposição.
rotação, radial e
espacial.
retícula.

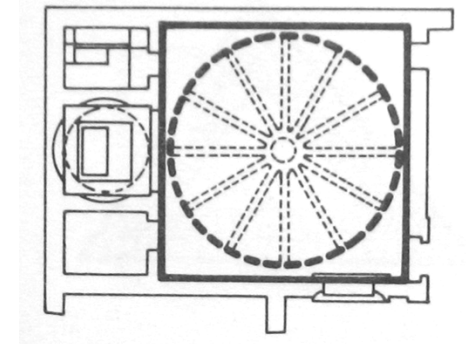

La Rotonda | Andrea Palladio
1566 - 1571

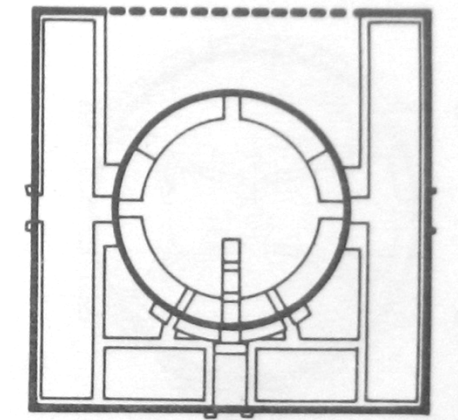

Biblioteca Pública Estocolmo |
Erik Glunar Asplund
1920 - 1928

1. da planta à seção 2. da unidade ao conjunto 3. do repetitivo ao singular 4. adição e subtração 5. simetria e equilíbrio 6. **geometria** 7. modelos de configuração 8. pregressões 9. redução

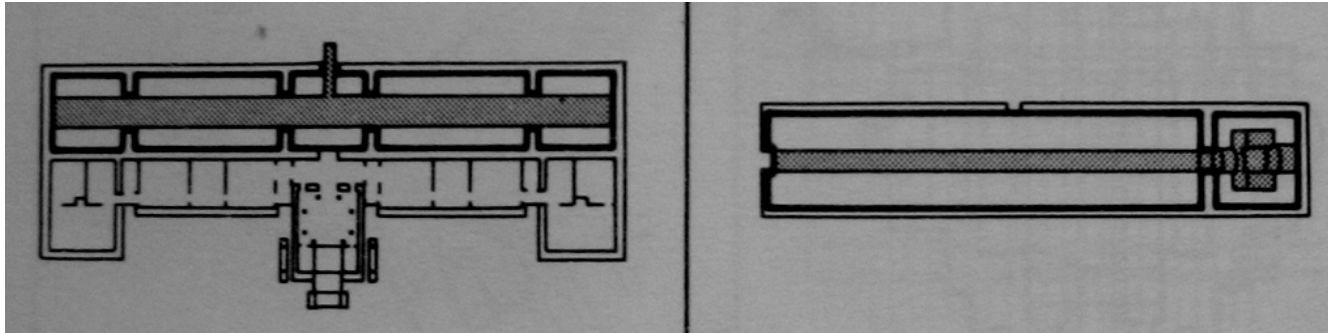

Galeria Dulwich | John Soane
1811 - 1814

Biblioteca Laurenciana | Miguel Angel
1525

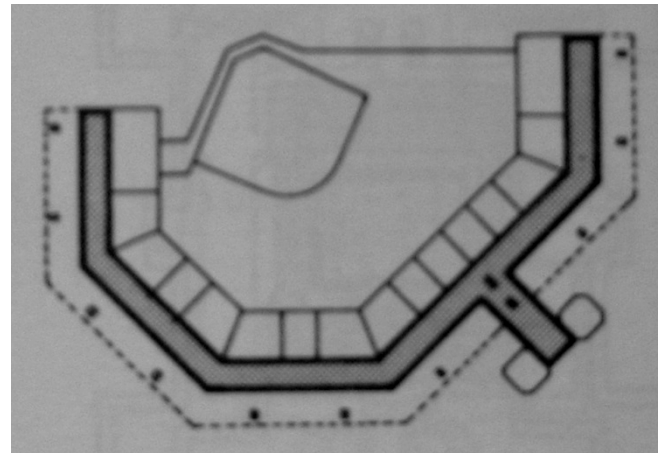

Edifício Florey | James Stirling
1966

relações
 linear: uso.
 linear: circulação.
 central: uso.
 central:
 circulação.
 duplo
 centralizado.
 agrupamento.
 reclusão.
 concêntrica.
 binuclear.

1. da planta à seção 2. da unidade ao conjunto 3. do repetitivo ao singular 4. adição e subtração 5. simetria e equilíbrio 6. geometria 7. **modelos de configuração** 8. progressões 9. redução

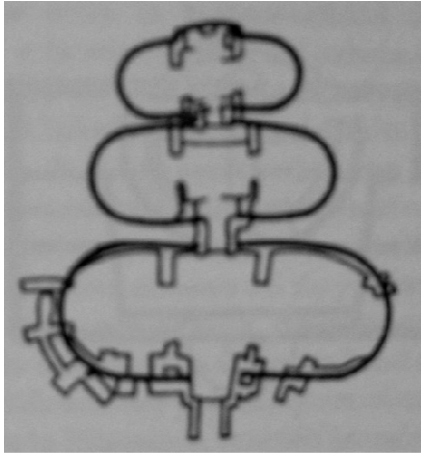

Casa Guild| Robert Venturi
1961

Heathcote| Edwin Lutyens
1906

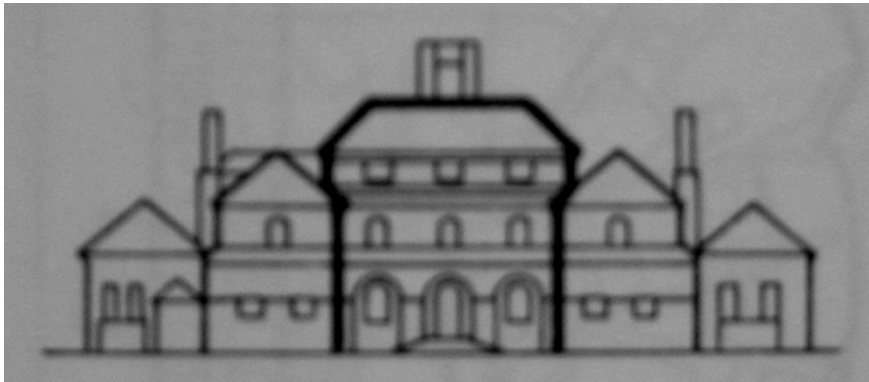

relações
hierarquia
transição
transformação
mediação

1. da planta à seção 2. da unidade ao conjunto 3. do repetitivo ao singular 4. adição e subtração 5. simetria e equilíbrio 6. geometria 7. modelos de configuração 8. **progressões** 9. redução

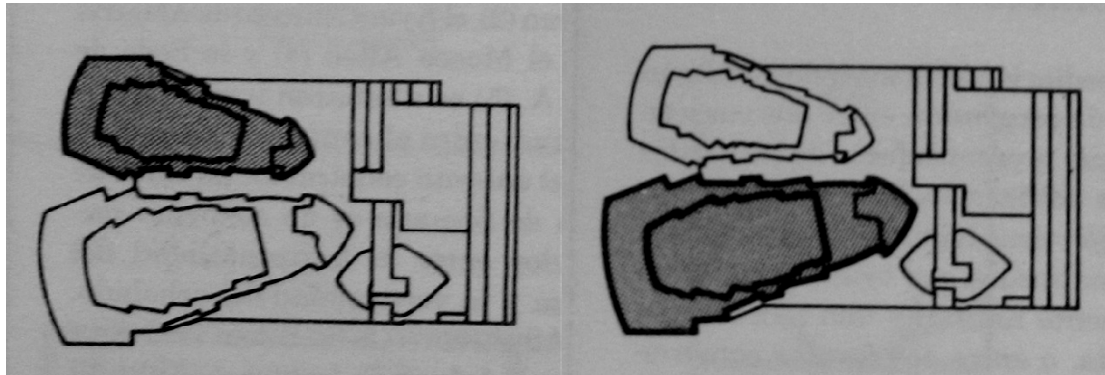

Opera de Sydney | Jorn Utzon
1957 - 1968

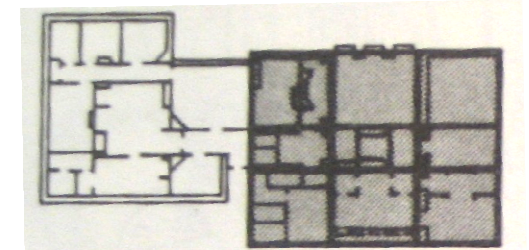

Salutation | Edwin Lutyens
1911

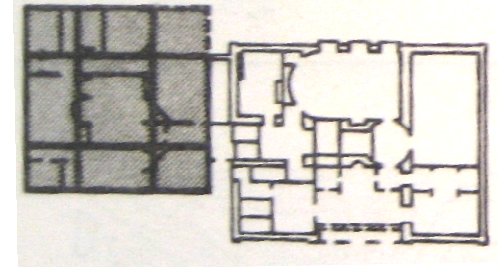

relações
maior-menor
parcial

1. da planta à seção 2. da unidade ao conjunto 3. do repetitivo ao singular 4. adição e subtração 5. simetria e equilíbrio 6. geometria 7. modelos de configuração 8. progressões 9. **redução**

Arq^{ta}. **Ludmila Cabizuca**
ludmilacabizuca@hotmail.com
PÓS-ARQ . UFSC | Florianópolis, 1º/2010

22₂₂

obrigada